

Uppmätning - Lyftcylinder

Ordernummer _____

Uppställningsplats _____

Gropdjup _____

L1 = _____ mm

OBS! Korg exakt i nedersta plan.

Lyfthöjd _____

L2 = _____ mm

Topphöjd _____

L3 = _____ mm

Cylinderbotten till
brythjulspaket

L4 = _____ mm

Pelare (0 mm vid ingen)

L5 = _____ mm

Ytterhölje cylinderrör

L6 = _____ mm

Schaktvägg till korgvägg

L7 = _____ mm

Schaktvägg till kolvcentrum

L8 = _____ mm

Korgvägg till kolvcentrum

L9 = _____ mm

Korghöjd _____

L10 = _____ mm

Total höjd på brythjulspaket

L11 = _____ mm

Höjd takbjälke _____

L12 = _____ mm

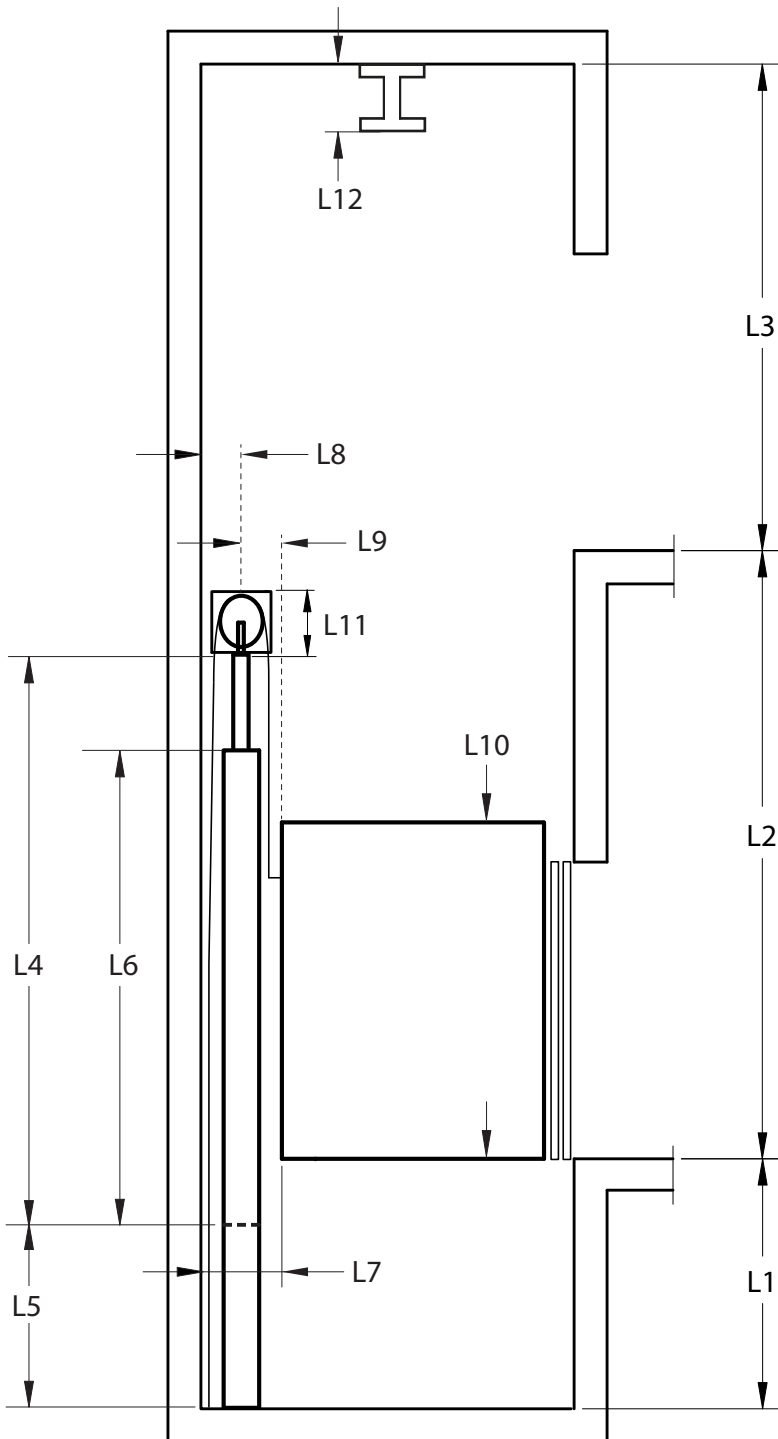

Om möjligt: Ange befintlig slaglängd: _____ mm